

COMANDO IDRAULICO

- Servofreno 1
- Pompa freni 4

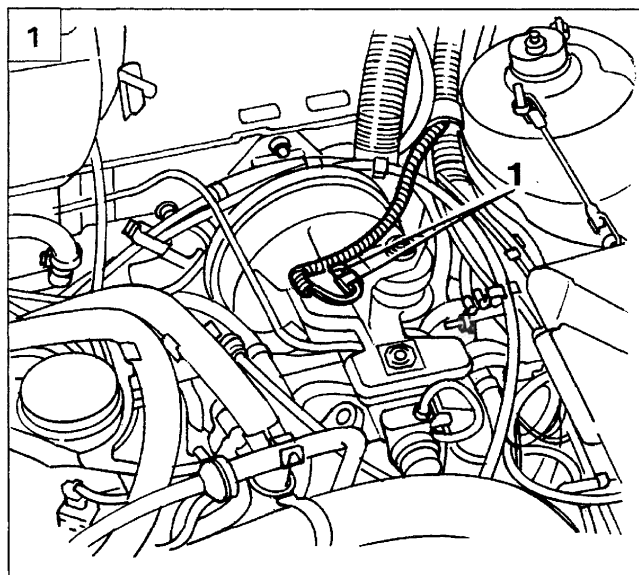

3X001AD01



SERVOFRENO

Stacco

Procedere allo stacco del servofreno, effettuando le seguenti operazioni:

- Rimuovere la ruota di scorta;
 - Rimuovere il martinetto a colonna;
1. Scollegare le connessioni del dispositivo segnalazione livello liquido freni e rimuovere il tappo;

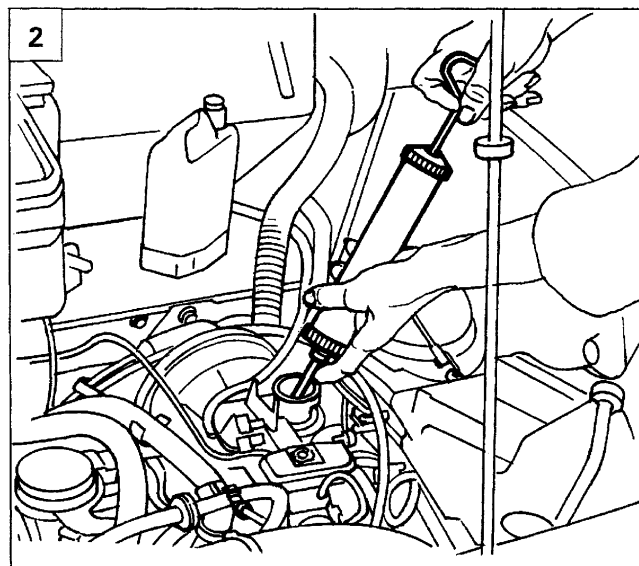

3X001AD02



2. Svuotare il serbatoio liquido freni con un'apposita siringa;
3. Svitare la vite spurgo aria impianto idraulico freni;
4. Collegare una tubazione con un apposito contenitore e premere a fondo il pedale del freno, più volte, per far uscire il liquido rimasto nelle tubazioni dell'impianto.



Non si deve riutilizzare il liquido freni recuperato. Il ripristino del livello deve essere effettuato con liquido freni nuovo.

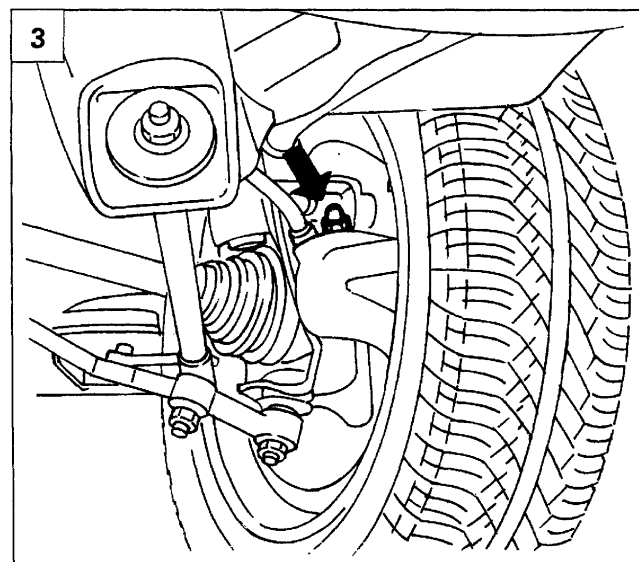

3X001AD03

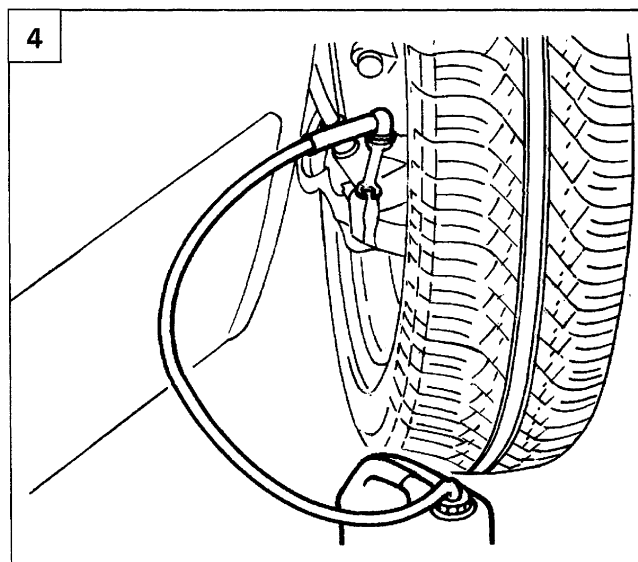

3X001AD04

33.

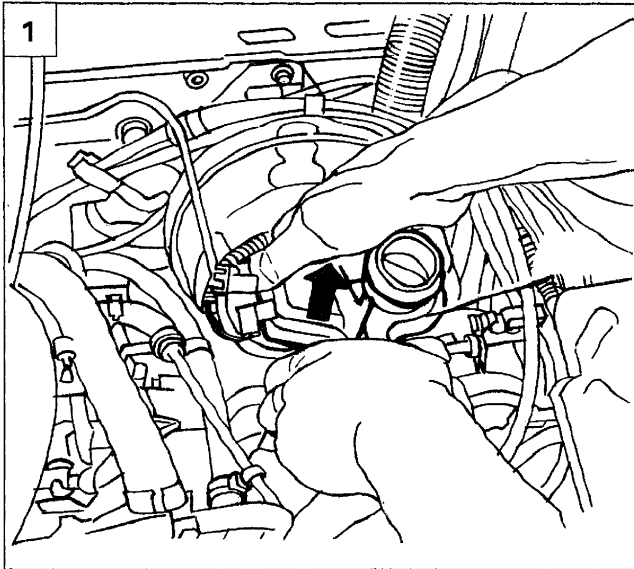

3X002AD01

1. Rimuovere il serbatoio liquido freni;

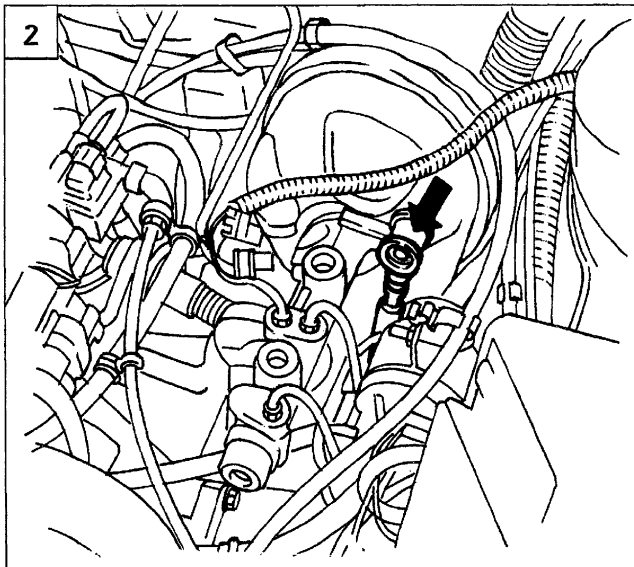

3X002AD02

- 2. Scollegare la valvola unidirezionale di depressione;
- 3. Svitare i raccordi delle tubazioni rigide freni;



Nel compiere tale operazione prestare attenzione a non danneggiare le tubazioni freni.

- 4. Estrarre la copiglia di ritegno per liberare il puntale del servofreno dal perno posto sul pedale.

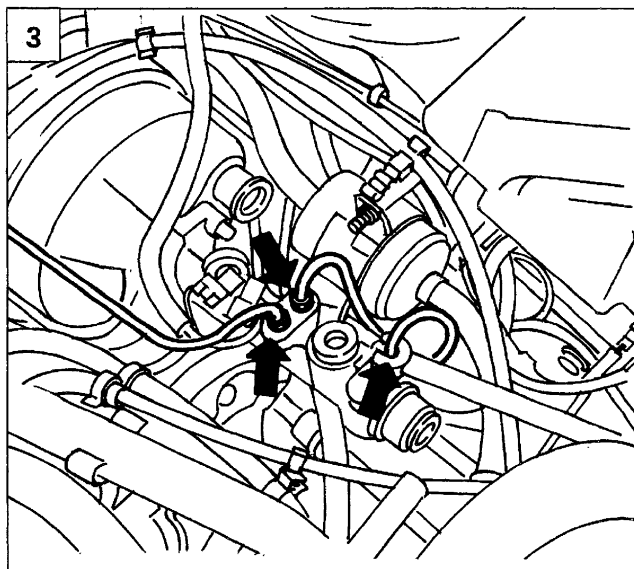

3X002AD03

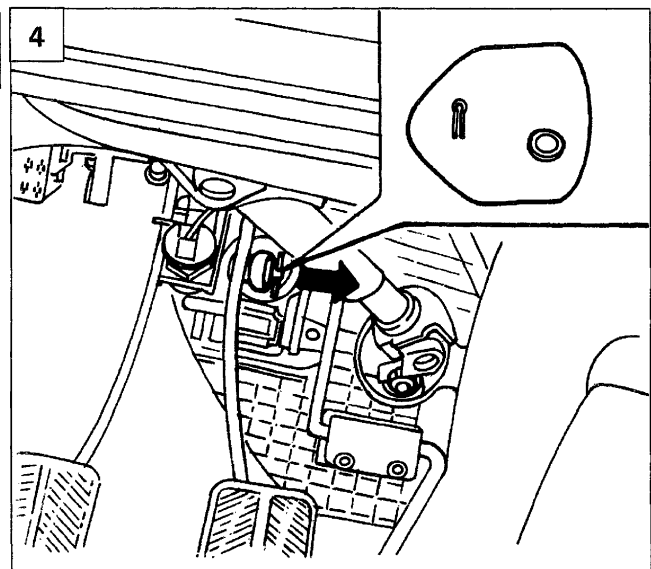

3X002AD04

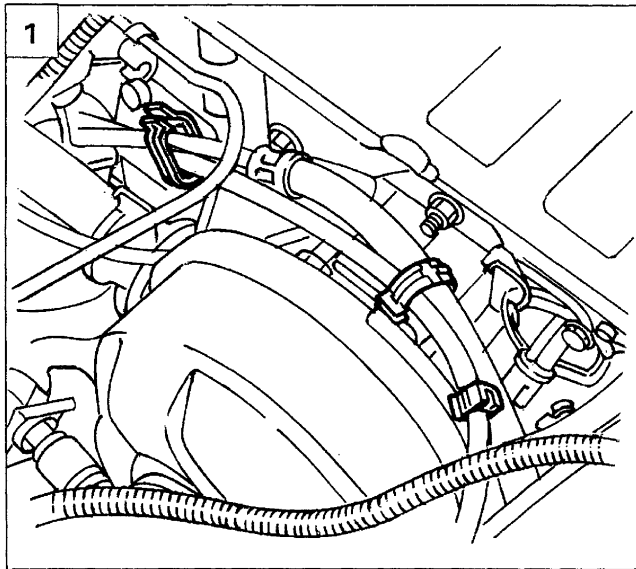

3X003AD01

1. Liberare le tubazioni dalle fascette di ritenzione poste in prossimità del servofreno per rendere più agevole lo stacco;

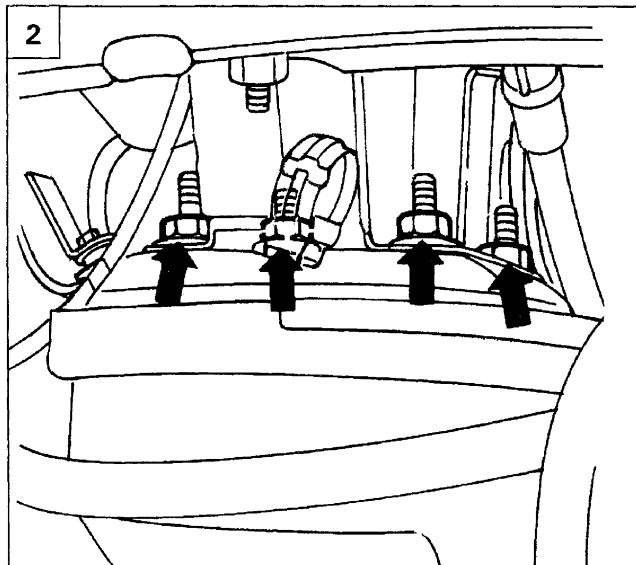

3X003AD02

2. Svitare i quattro dadi di fissaggio del servofreno;

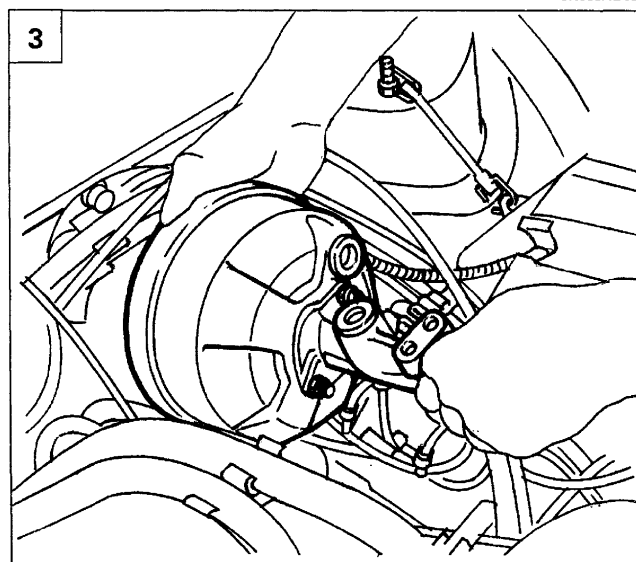

3X003AD03

Riattacco

3. Rimuovere il servofreno completo del cilindro maestro (pompa freni).

NOTA Per il riattacco eseguire in senso inverso le operazioni eseguite per lo stacco, avendo cura di effettuare lo spurgo aria dall'impianto.

33.

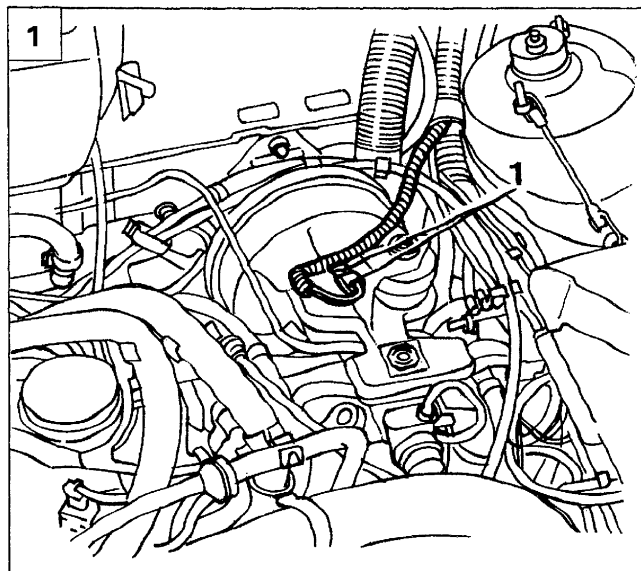

POMPA FRENI

Stacco

Procedere allo stacco della pompa freni, effettuando le seguenti operazioni:

- Rimuovere la ruota di scorta;
 - Rimuovere il martinetto a colonna;
1. Scollegare le connessioni del dispositivo segnalazione livello liquido freni e rimuovere il tappo;

3X001AD01

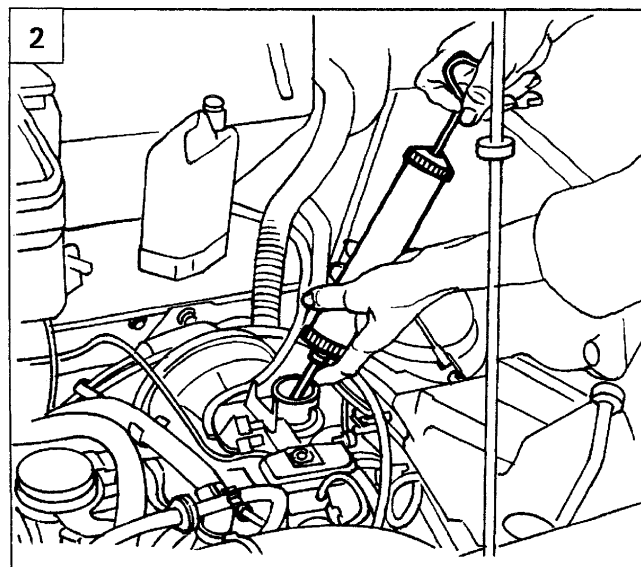

2. Svuotare il serbatoio liquido freni con un'apposita siringa;
3. Svitare la vite spurgo aria impianto idraulico freni;
4. Collegare una tubazione con un apposito contenitore e premere a fondo il pedale del freno, più volte, per far uscire il liquido rimasto nelle tubazioni dell'impianto.

3X001AD02



Non si deve riutilizzare il liquido freni recuperato. Il ripristino del livello deve essere effettuato con liquido freni nuovo.

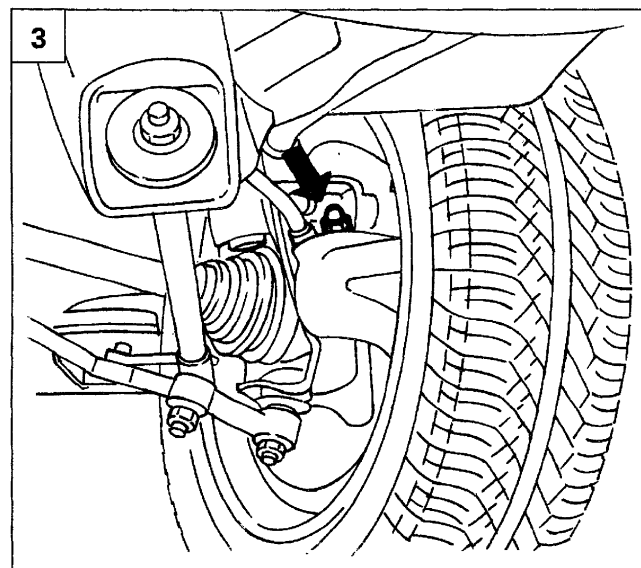

3X001AD03

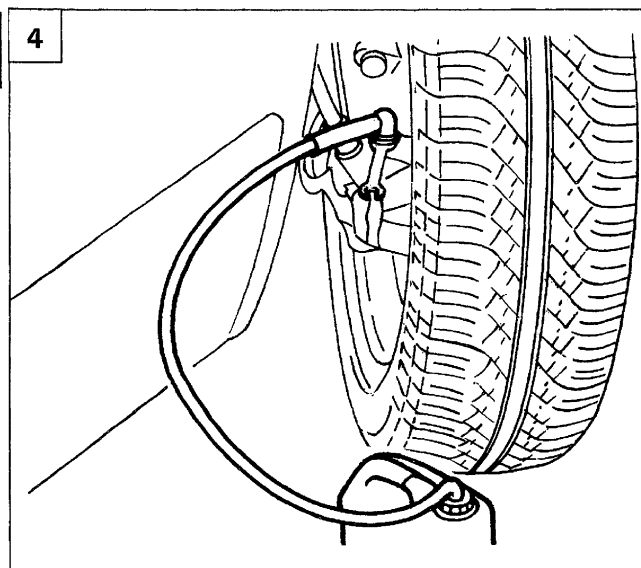

3X001AD04

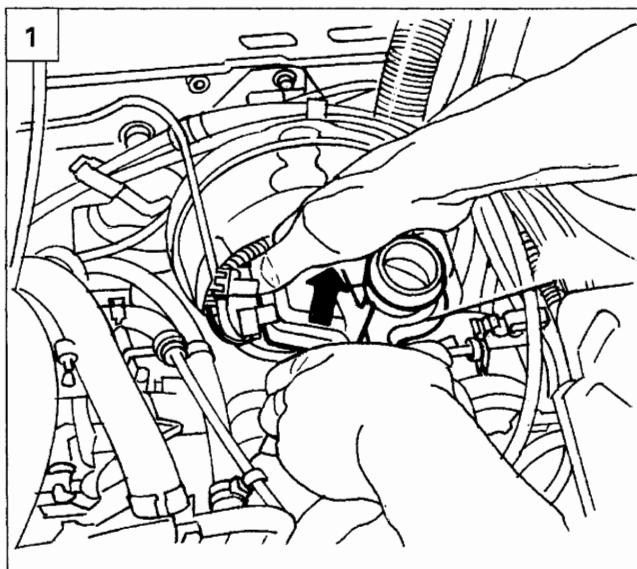

1. Rimuovere il serbatoio liquido freni;

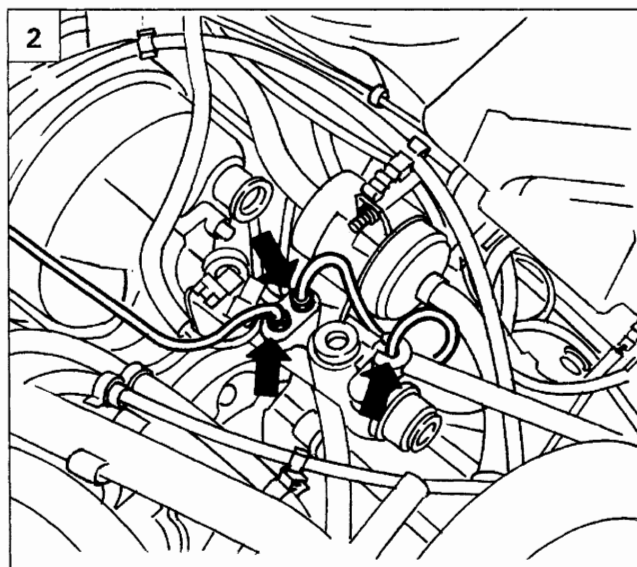

2. Svitare i raccordi delle tubazioni rigide freni;



Nel compiere tale operazione prestare attenzione a non danneggiare le tubazioni freni.

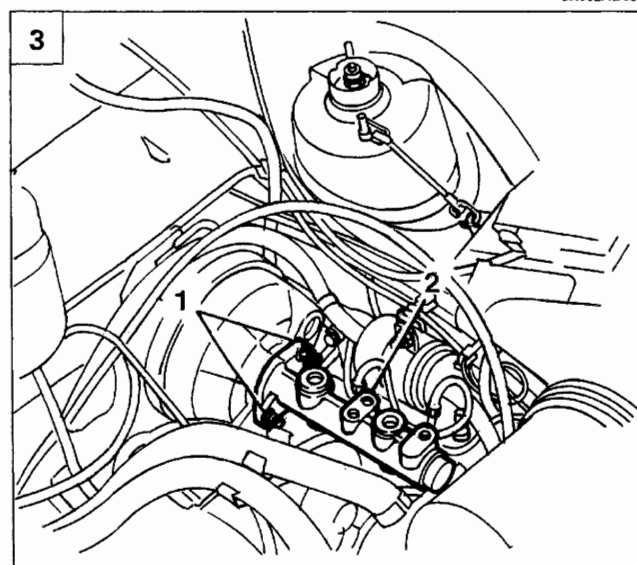

3. Svitare i dadi di fissaggio (1) e rimuovere la pompa freni (2).



Rimuovendo la pompa freni prestare attenzione all'anello di tenuta che rimane nel servofreno e al puntale che è appoggiato all'interno della pompa.

Riattacco

NOTA *Per il riattacco eseguire in senso inverso le operazioni eseguite per lo stacco, prestando attenzione al puntale, che è solo appoggiato all'interno della pompa. Effettuare lo spurgo aria dall'impianto.*